

RATIOPLANT®

IMPLANTES DENTALES

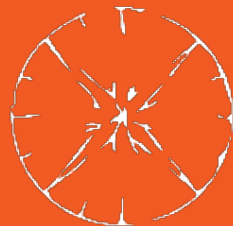

EL MODO AVANZADO DE CUIDADO



Contenido

Introducción	03
RatioPlant® Avantgarde	04-05
RatioPlant® Classic	06-07
RatioPlant® Single	08-09
Ejemplo de Técnica Quirúrgica del Implante Avantgarde	10-11
Ejemplo de Técnica Quirúrgica del Implante Classic	12-13
Ejemplo de Técnica Quirúrgica del Implante Single	14-15
Brocas / Topes de broca	16-17
Herramientas / Instrumentos	18-19
Capas Cicatrizantes	20
Kits de Instrumentos	21
Instrucciones de Mantenimiento	22-23
Auxiliares	24-25
Componentes Protésicos Mini	26-27
Componentes Protésicos Standard	28-29
Componentes Protésicos Large	30-31
Componentes Protésicos Single	32
Componentes Protésicos para Prótesis Híbridas	33
Empaque / Aviso	34-35
Contacto	36

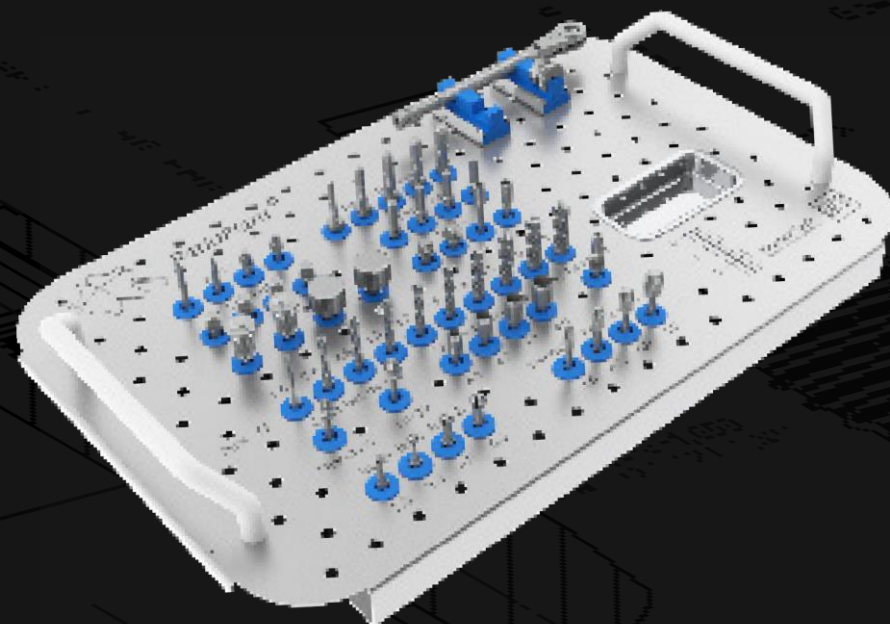

Introducción

Nuestra amplia experiencia en el campo de la implantología humana, aunado a la combinación de nuestras habilidades para el desarrollo, manufactura y aplicación de pruebas en los implantes e instrumentales constituyen una garantía definitiva de la extrema funcionalidad en toda la gama de productos incluidos en el portafolio HumanTech. Dada la creciente necesidad de incrementar la calidad de vida de las personas y un mercado que cambia de manera dinámica, caracterizado por la creciente presión en los precios por factores tales como los costos debido a la manufactura y distribución que ocupan cada vez más el centro de atención.

HumanTech es un grupo de empresas dedicado cien por ciento al desarrollo y manufactura de implantes e instrumental en el área médica, así como a la constante búsqueda de nuevas y mejores soluciones.

Nosotros eliminamos la participación de costos innecesarios excluyendo a intermediarios. Los clientes compran los productos HumanTech directamente con nosotros, el fabricante.

Desde el desarrollo hasta el producto terminado y el servicio al cliente - todo tiene una fuente única y fidedigna.

Los implantes dentales RatioPlant® son manufacturados y empaçados siguiendo nuestras directrices actualizadas y entregados directamente a nuestros clientes para venta o consignación.

La variedad en la línea de implantes RatioPlant® ofrecen una amplia gama de soluciones clínicas, desde reconstrucciones de coronas individuales, hasta conectores de puentes fijos y dentaduras parciales o completas. Un punto adicional, es que usted puede usar los implantes RatioPlant® en todas las situaciones, desde el más simple hasta el más complejo procedimiento quirúrgico donde exista la necesidad de realizar un proceso de aumento óseo.

Nuestros implantes son manufacturados de Titanio de calidad biocompatible, implementando al final un tratamiento superficial de grabado y arenado en la superficie de los implantes. La línea de implantes RatioPlant® satisface los más altos estándares de calidad.

Estamos certificados en DIN EN ISO 13485 así como también en el Apéndice II de la Directiva 93/42 EEC.

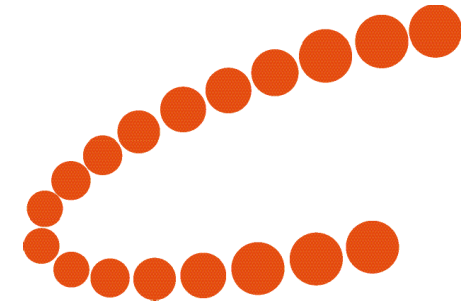

RatioPlant® Avantgarde



Características

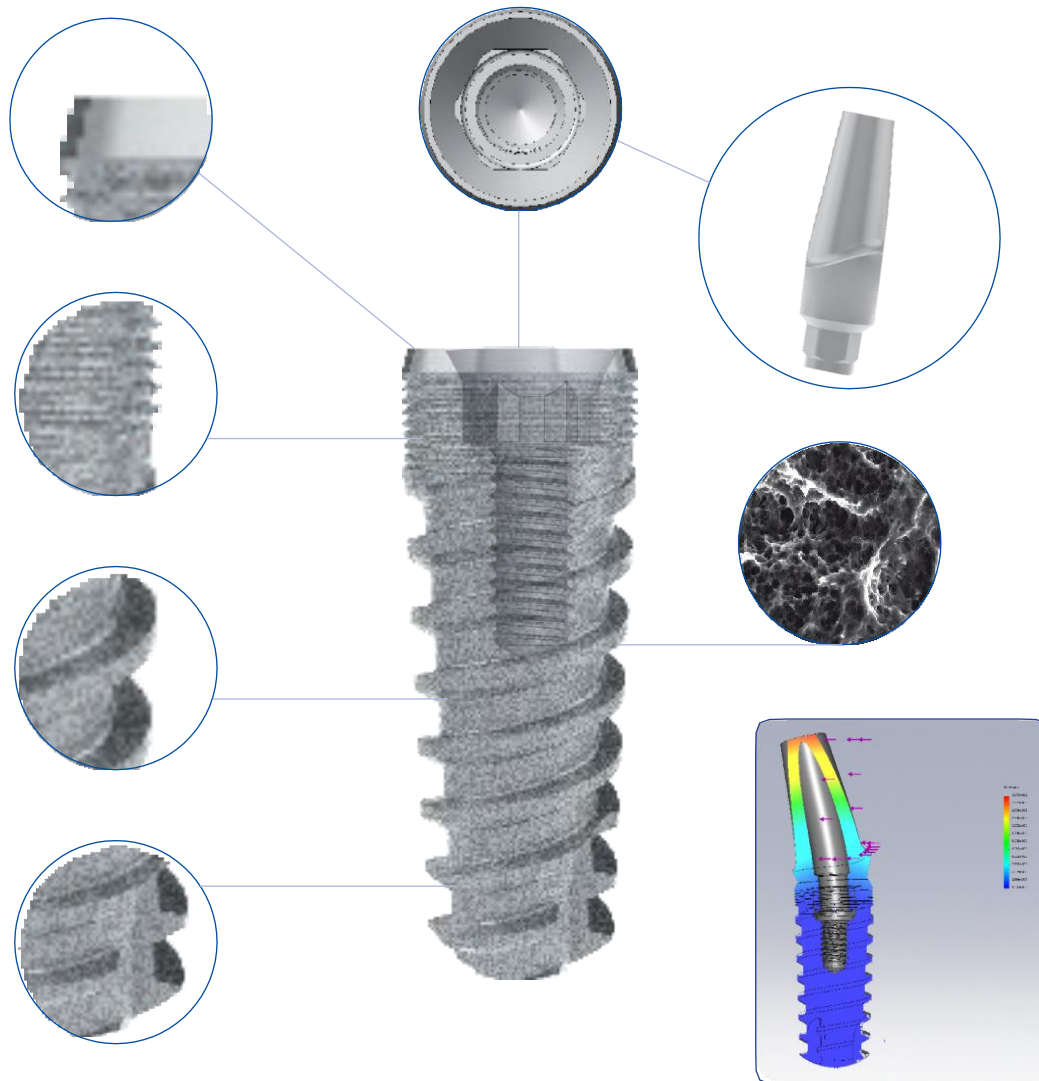

- La línea RatioPlant® Avantgarde son implantes analógos-radicales auto-roscantes con superficie arenada y grabada para todo tipo de indicaciones.
- Los implantes presentan una conexión hexagonal interna, con borde cónico y roscado interior.
- Fabricados de titanio (Ti6Al4V) según ISO 5832-3.
- La línea RatioPlant® Avantgarde cuenta con una cuerda de corte con tres ranuras atraumáticas que permiten la admisión de fragmentos óseos y protección contra la rotación.
- Para una indicación ideal bajo consideraciones de estabilidad los implantes RatioPlant® Avantgarde están disponibles en tres diferentes plataformas - Mini, Standard y Large.

Ventajas

- Fácil inserción por su cuerda de doble dirección en la parte externa del implante.
- Curación excelente con una óptima adición de osteoblastos a la nano-superficie especial de los implantes.
- Manejo familiar debido a la popular estructura hexagonal de la conexión Implante/Pilar.
- Mediante la transición cónica desde la parte superior hasta el hexágono, los implantes RatioPlant® alcanzan un sellado perfecto entre el implante y el pilar, aún siendo sometidos a una carga.
- Diseño anatómico analógico-radicular para un resultado estético excelente.
- Posible cambio de plataforma en la transición entre implante y pilar.

Medidas de los Implantes

	3.2	3.8	4.2	5.0	6.0
8.0	 5002132080	 5002138080	 5002142080	 5002150080	 5002160080
10.0	 5002132100	 5002138100	 5002142100	 5002150100	 5002160100
11.5	 5002132115	 5002138115	 5002142115	 5002150115	 5002160115
13.0	 002132130	 5002138130	 5002142130	 5002150130	 5002160130
16.0	 5002132160	 5002138160	 5002142160	 5002150160	
	Mini  3 mm	Standard  4 mm	Large  4.6 mm		

Simple sistema de colores

Los implantes RatioPlant® Avantgarde y las brocas son marcados dependiendo de su diámetro con los colores **amarillo**, **rojo**, **verde**, **azul** y **blanco**. Esto simplifica el trabajo durante la preparación de la operación y proporciona seguridad adicional durante la implantación.

Plataformas

Los implantes RatioPlant® Avantgarde están disponibles en 5 diámetros diferentes y 5 longitudes. Todos los implantes se distribuyen en tres tamaños de plataforma:

- **Mini** - diámetro del implante 3.2 - en todas las longitudes
- **Standard** - diámetro del implante 3.8 y 4.2 - en todas las longitudes
- **Large** - diámetro del implante 5.0 y 6.0 - en todas las longitudes excluyendo Ø6.0/16.0

Con esto la gama de capas cicatrizantes, herramientas y componentes protésicos se reducen al mínimo.



RatioPlant® Classic

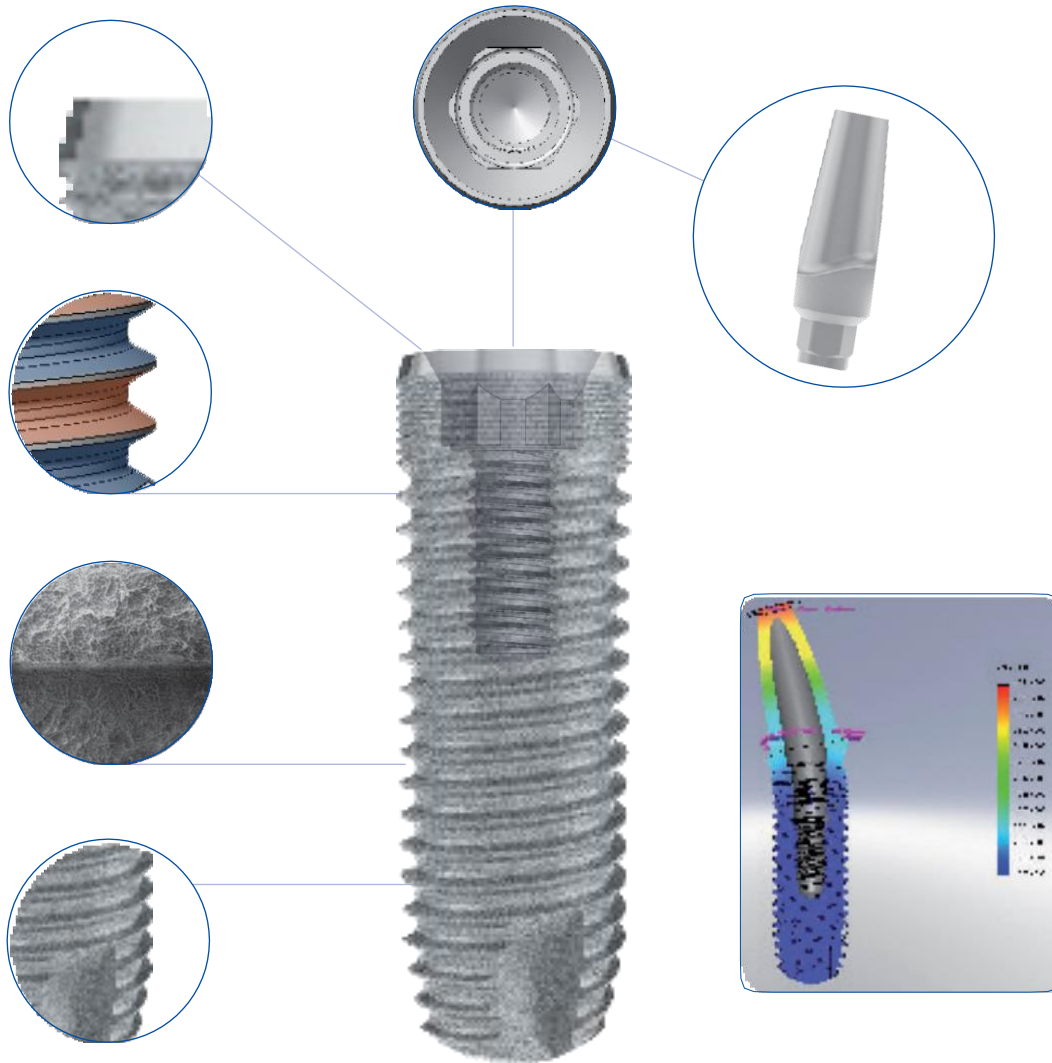



















Características

- La línea RatioPlant® Classic son implantes cilíndricos de superficie arenada y grabada para todo tipo de indicaciones.
- Los implantes presentan una conexión hexagonal interna, con borde cónico y roscado interior.
- Los implantes son compatibles en su estructura interior con otros sistemas como son MIS®, Paragon®, CoreVent®, Screw Plant® y alpha-Bio®.
- Fabricados de titanio (Ti6Al4V) según ISO 5832-3.
- La línea RatioPlant® Classic cuenta con una cuerda de corte con tres ranuras atraumáticas que permiten la admisión de fragmentos óseos y protección contra la rotación.
- Para una indicación ideal bajo consideraciones de estabilidad los implantes RatioPlant® Classic están disponibles en dos diferentes plataformas - Standard y Large.

Ventajas

- Fácil inserción por su cuerda de doble dirección en la parte externa del implante.
- Curación excelente con una óptima adición de osteoblastos a la nano-superficie especial de los implantes.
- Manejo familiar debido a la popular estructura hexagonal de la conexión Implante/Pilar.
- Mediante la transición cónica desde la parte superior hasta el hexágono, los implantes RatioPlant® alcanzan un sellado perfecto entre el implante y el pilar, aún siendo sometidos a una carga.
- Posible cambio de plataforma en la transición entre implante y pilar.

Medidas de los Implantes

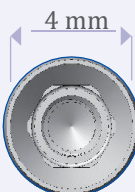
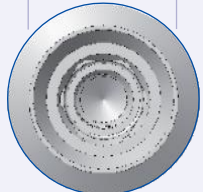
	3.8	4.2	5.0	6.0
8.0	 5001138080	 5001142080	 5001150080	 5001160080
10.0	 5001138100	 5001142100	 5001150100	 5001160100
11.5	 5001138115	 5001142115	 5001150115	 5001160115
13.0	 5001138130	 5001142130	 5001150130	 5001160130
16.0	 5001138160	 5001142160	 5001150160	
	 <p>Standard 4 mm</p>		 <p>4.6 mm Large</p>	

Simple sistema de colores

Los implantes RatioPlant® Classic y las brocas son marcados dependiendo de su diámetro con los colores rojo, verde, azul y blanco. Esto simplifica el trabajo durante la preparación de la operación y proporciona seguridad adicional durante la implantación.

Plataformas

Los implantes RatioPlant® Classic están disponibles en 4 diámetros diferentes y 5 longitudes. Todos los implantes se distribuyen en dos tamaños de plataforma:

- **Standard** - diámetro del implante 3.8 y 4.2 - en todas las longitudes
- **Large** - diámetro del implante 5.0 y 6.0 - en todas las longitudes excluyendo Ø6.0/16.0

Con esto la gama de capas cicatrizantes, herramientas y componentes protésicos se reducen al mínimo.

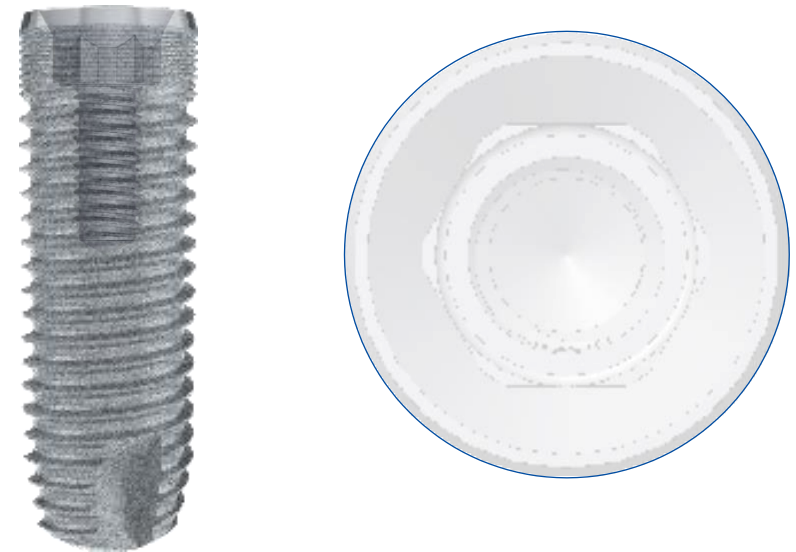

RatioPlant® Single

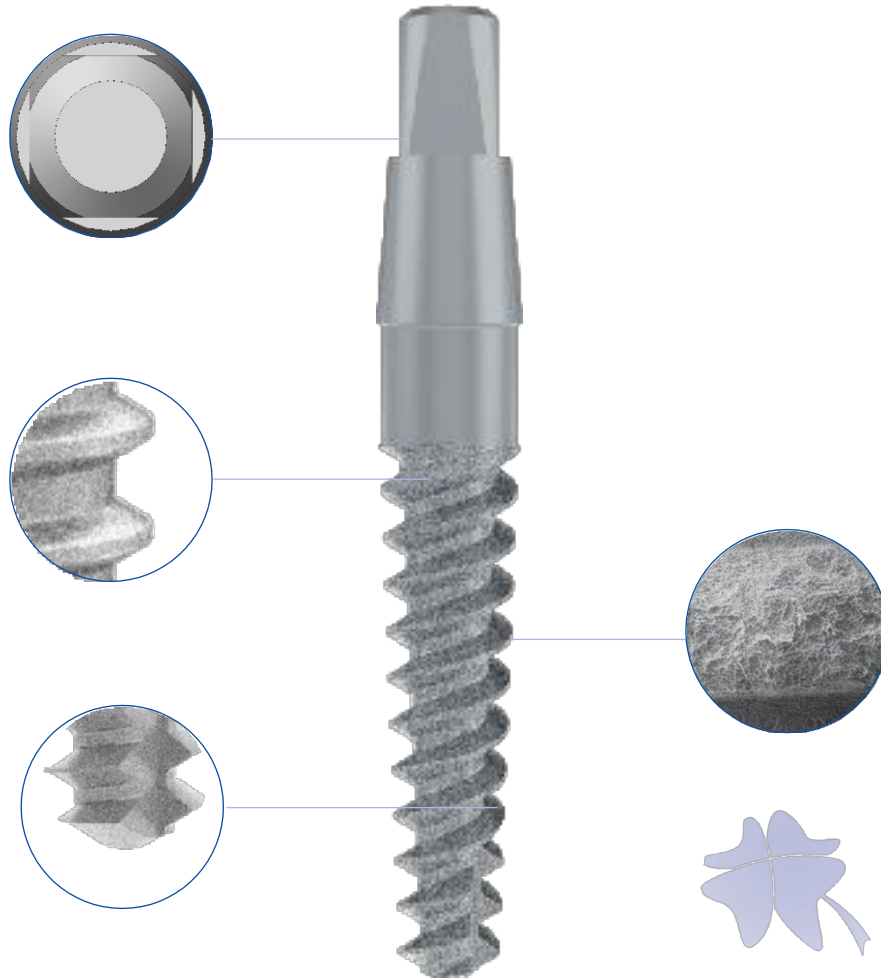









Características

- La línea RatioPlant® Single son implantes de una sola pieza con superficie arenada y grabada para todo tipo de indicaciones.
- Los implantes presentan un pilar cónico fijo con una conexión cuadrada para su inserción y protección antirotatoria para la fijación de coronas individuales, partes telescópicas secundarias o algún otro tipo de componente protésico.
- Fabricados de titanio (Ti6Al4V) según ISO 5832-3.
- La línea RatioPlant® Single presenta roscas con dos ranuras atraumáticas que permiten la admisión de fragmentos óseos y protección contra la rotación.
- Para una indicación ideal bajo consideraciones de estabilidad los implantes RatioPlant® Single están disponibles en dos diferentes diámetros y cuatro longitudes.

Ventajas

- Inserción fácil de los implantes empleando sólo un instrumento y tres brocas para todos los implantes de la línea RatioPlant® Single.
- Diseño anatómico analógico-radicular para excelentes resultados en condiciones difíciles de espacio (región anterior de la mandíbula).
- Curación excelente con una óptima adición de osteoblastos a la nano-superficie especial de los implantes.
- Ningún problema de conectividad entre el implante y el pilar, bajo carga, debido a su diseño de una sola pieza.
- Posible carga inmediata después de la inserción.

Medidas de los Implantes

L / Ø	3.0	3.5
10.0		
11.5		
13.0		
16.0		

Dos tamaños - un pilar estructural

- Diámetro del implante 3.0 - todas las longitudes.
- Diámetro del implante 3.5 - todas las longitudes.



Brocas Quirúrgicas para RatioPlant® Single

Para la línea RatioPlant® Single, HumanTech pone a sus disposición un kit de sólo tres brocas para realizar un procedimiento de implantación rápido y sencillo.

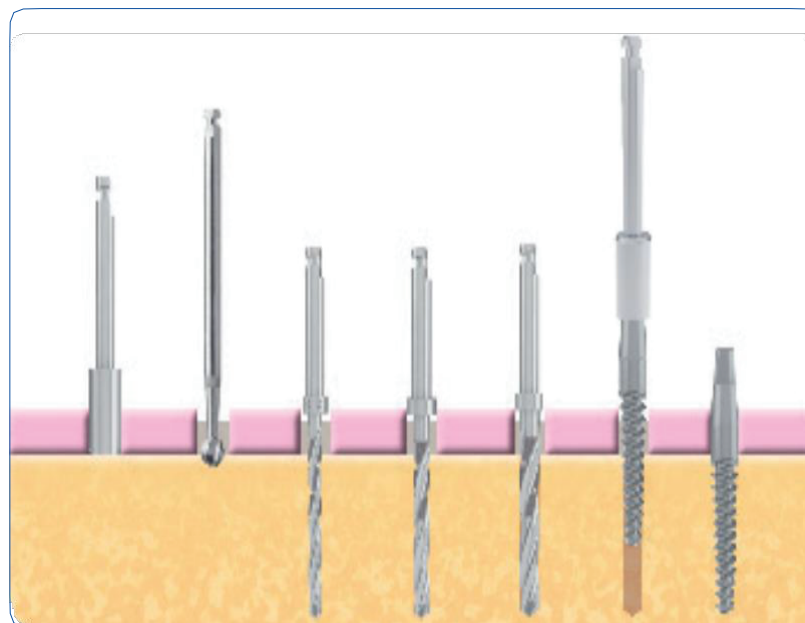

Herramientas para RatioPlant® Single

Para la inserción de la línea RatioPlant® Single solo se necesita una herramienta que esta disponible en dos longitudes, una para motor y otra para trinquete con torque.

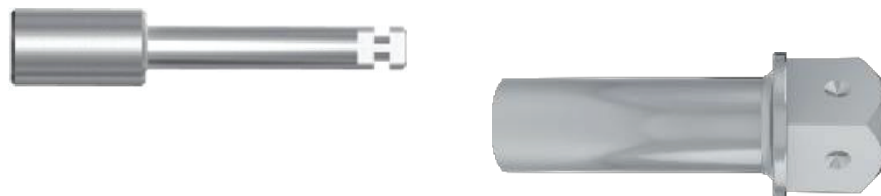

RatioPlant® Avantgarde

Ejemplo de Técnica Quirúrgica del Implante Avantgarde

Fase Quirúrgica - usando el ejemplo de RatioPlant® Avantgarde 4.2 / 11.5

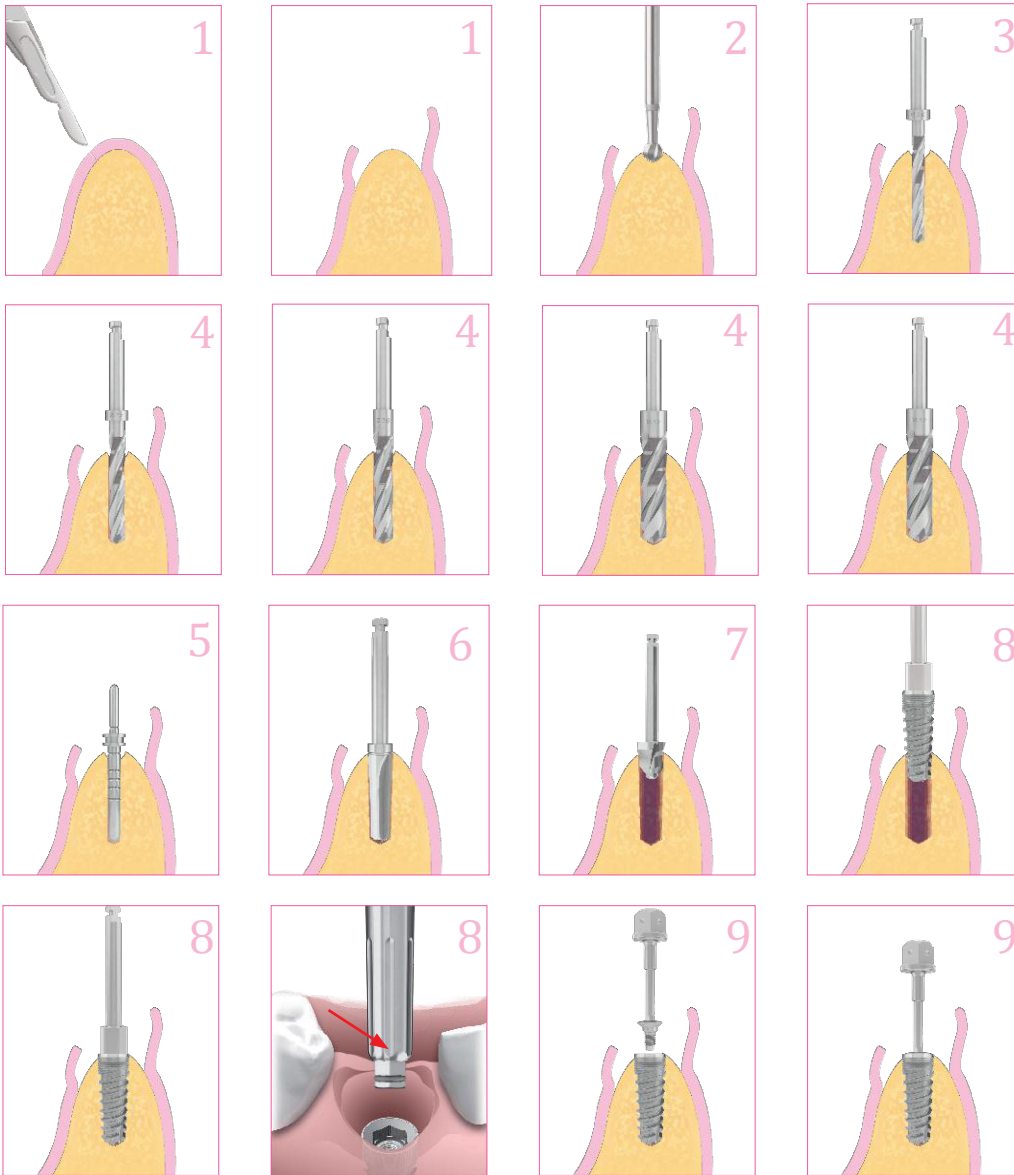

1. Exposición del hueso usando Bisturí o Cortador de Encía.
2. Marca de perforación - definir la posición del implante.
3. Perforación piloto.
4. Extensión de perforación al diámetro necesario.
5. Medición de profundidad (\varnothing 2.2 - 5.3 opcional).
6. Perforación final.
7. Avellanado.
8. Inserción del implante usando el adaptador de motor, después apretar usando el trinquete con torque y el adaptador para el trinquete con un máximo de 40 Ncm. Ponga atención a la posición final: ¡El borde hexagonal en la dirección bucal!
9. Colocar el tornillo de cubierta.

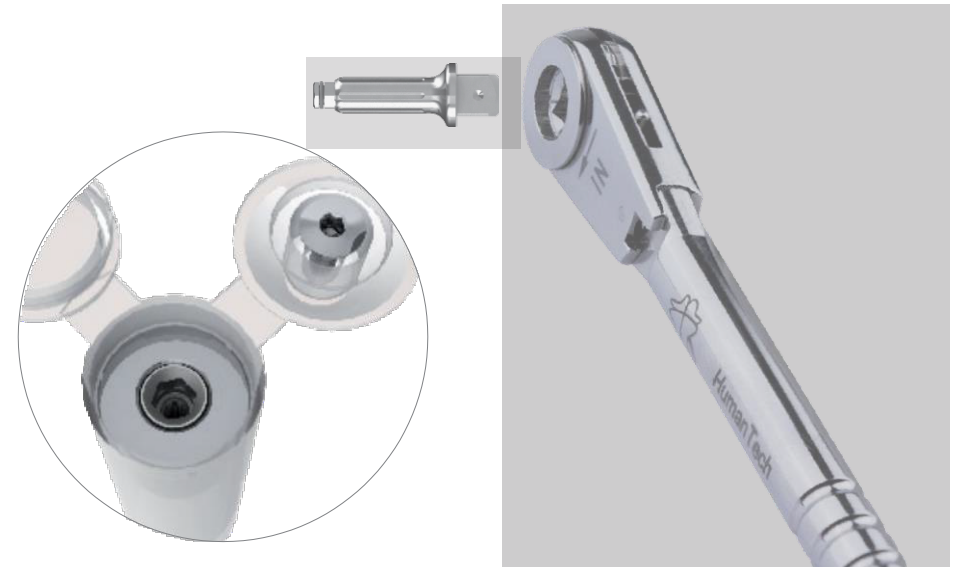

Fase de curación

10. Sellar.
11. Después de la curación (4-6 meses). Exponer usando Bisturí o Cortador de Encia.
12. Inserción de la capa cicatrizante.

Rehabilitación protésica.

13. Poste de impresión (abierto).
14. Poste de impresión (cerrado).
15. Inserción del pilar (apriete el tornillo de la parte protésica a un máximo de 25 Ncm usando el trinquete con torque).
16. Incorporación de los dientes (corona).

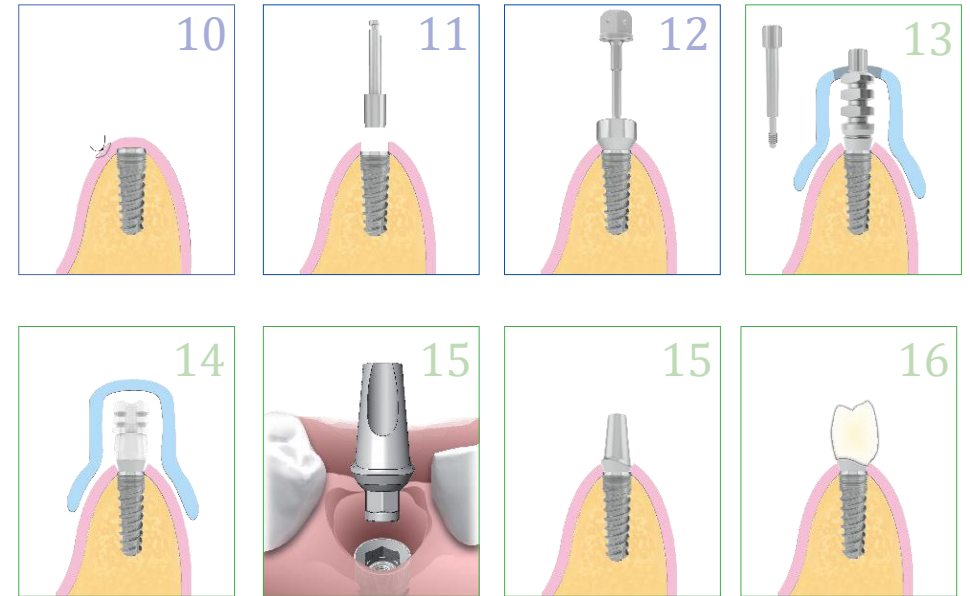

Aviso

Las descripciones anteriores no son suficientes para la aplicación inmediata del Sistema de Implantes RatioPlant®. Recomendamos que la introducción en el manejo del Sistema RatioPlant® sea dada por un cirujano experimentado. Básicamente, el Sistema de Implantes RatioPlant® sólo debiera ser usado por odontólogos, implantólogos y técnicos dentales capacitados.

Los errores metodológicos pueden resultar en la pérdida de los implantes y en daños en el hueso periimplantado. La manipulación y aplicación de nuestros productos están fuera de nuestro control y son responsabilidad de cada usuario. Cualquier responsabilidad por lo daños causados en este caso nos excluye.

Por favor, consulte también la información sobre la seguridad, responsabilidad y garantía en la página 35.

RatioPlant® Classic

Ejemplo de Técnica Quirúrgica del Implante Classic

Fase Quirúrgica - usando el ejemplo de RatioPlant® Classic 4.2 / 11.5

1. Exposición del hueso usando Bisturí o Cortador de Encía.
2. Marca de perforación - definir la posición del implante.
3. Perforación piloto.
4. Extensión de perforación al diámetro necesario.
5. Medición de profundidad (\varnothing 2.2 - 5.3 opcional).
6. Perforación final.
7. Avellanado.
8. Iniciar cuerda (usar machuelo) - optional en hueso D1/D2.
9. Inserción del implante usando el adaptador de motor, después apretar usando el trinquete con torque y el adaptador con un máximo de 40 Ncm.
10. Colocar el tornillo de cubierta.

Ponga Atención a la posición final: ¡El borde hexagonal en la dirección bucal!



Fase de curación

11. Sellar.
12. Después de la curación (4-6 meses). Exponer usando Bisturfí o Cortador de Encía.
13. Inserción de la capa cicatrizante.

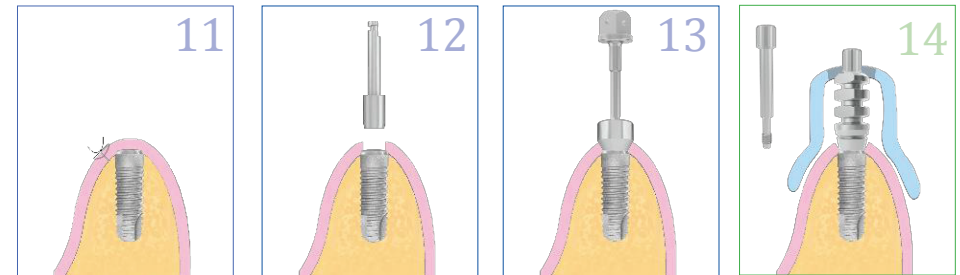

Rehabilitación protésica

14. Poste de impresión (abierto).
15. Poste de impresión (cerrado).
16. Inserción del pilar (apriete el tornillo de la parte protésica a un máximo de 25 Ncm usando el trinquete con torque).
17. Incorporación de los dientes (corona).

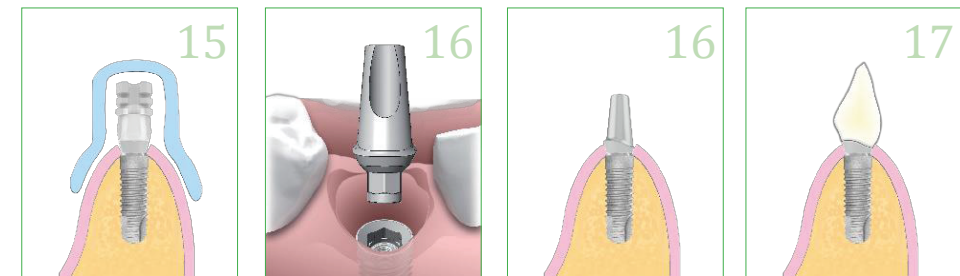

Aviso

Las descripciones anteriores no son suficientes para la aplicación inmediata del Sistema de Implantes RatioPlant®. Recomendamos que la introducción en el manejo del Sistema RatioPlant® sea dada por un cirujano experimentado. Básicamente, el Sistema de Implantes RatioPlant® sólo debiera ser usado por odontólogos, implantólogos y técnicos dentales capacitados.

Los errores metodológicos pueden resultar en la pérdida de los implantes y en daños en el hueso periimplantado. La manipulación y aplicación de nuestros productos están fuera de nuestro control y son responsabilidad de cada usuario. Cualquier responsabilidad por lo daños causados en este caso nos excluye.

Por favor, consulte también la información sobre la seguridad, responsabilidad y garantía en la página 35.

RatioPlant® Single

Ejemplo de Técnica Quirúrgica del Implante Single

Fase Quirúrgica - usando el ejemplo de RatioPlant® Single 3.5 / 13.0

1. Exposición del hueso usando Bisturí o Cortador de Encía.
2. Marca de perforación - definir la posición del implante.
3. Perforación piloto.
4. Extensión de perforación al diámetro necesario y perforado final.
5. Medición de profundidad (opcional).
6. Avellanado.
7. Inserción del implante usando el adaptador de motor, después apretar usando el trinquete con torque y el adaptador con un máximo de 40 Ncm.

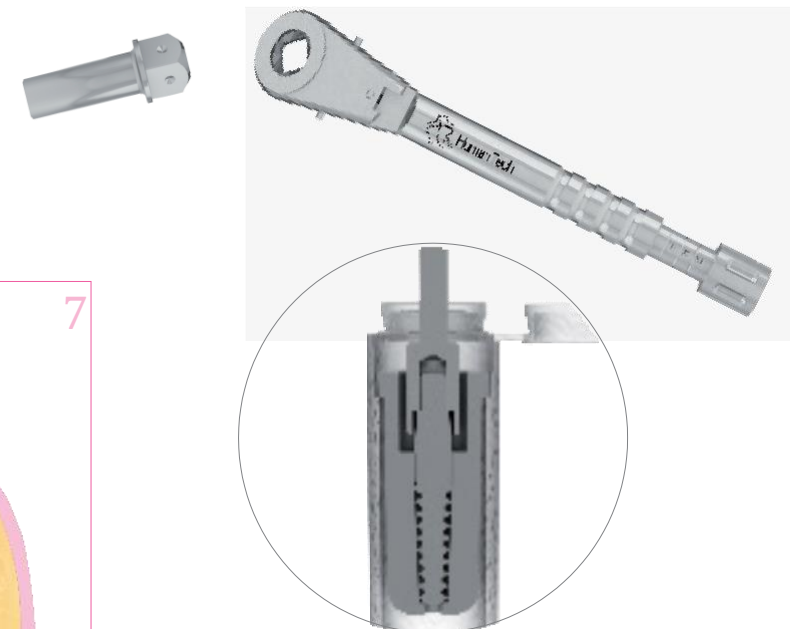
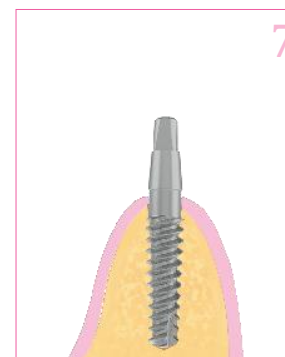
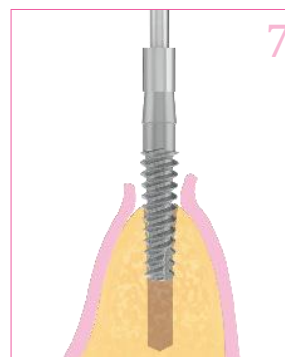
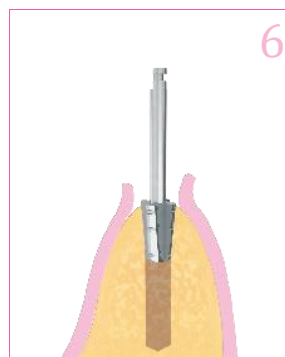
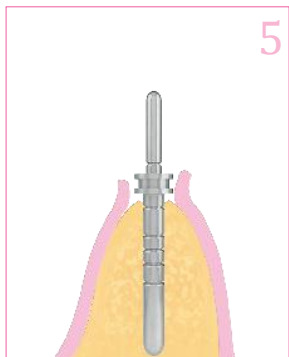
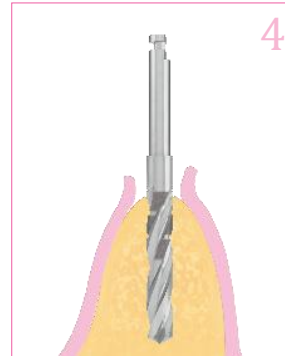
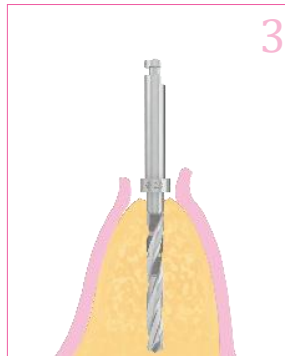
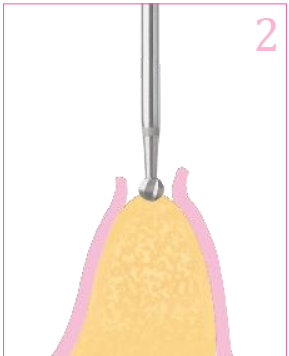
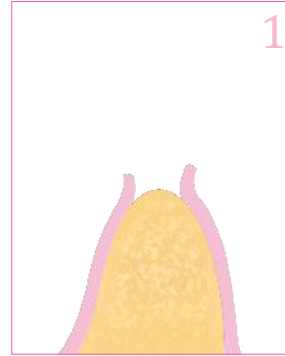
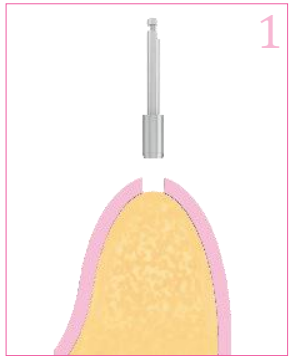

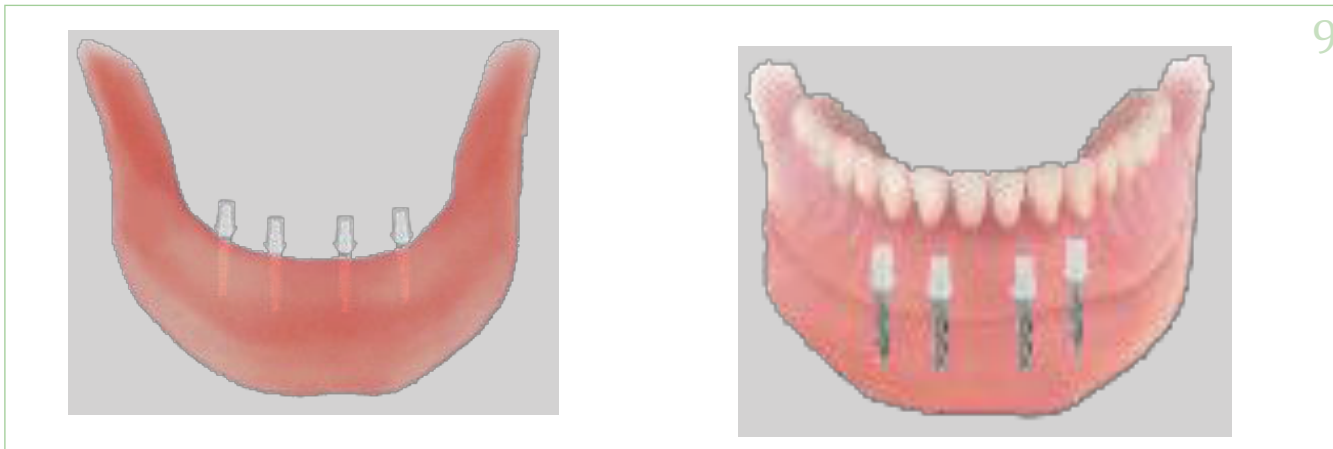

Cuidado Protésico

8. Colocar capa de transferencia , poste de impresión (cerrado)
9. Pilar plástico rápido o simple de titanio para dentadura desmontable.
10. Aplicación de prótesis híbrida.
11. Pilar de oro quick simple hexagonal para coronas y puentes.
12. Diseño de pilar personalizado.
13. Corona diseñada en porcelana.

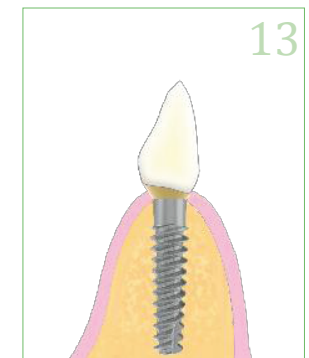
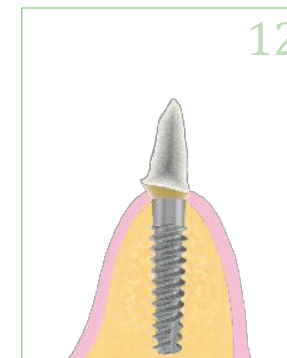
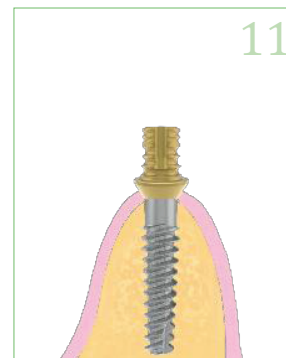
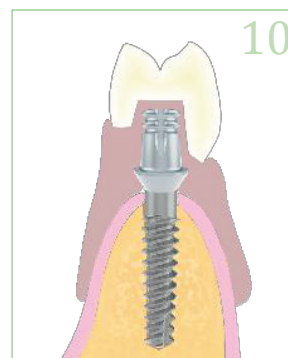
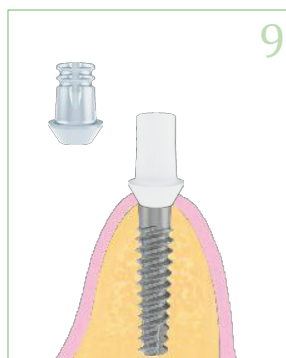
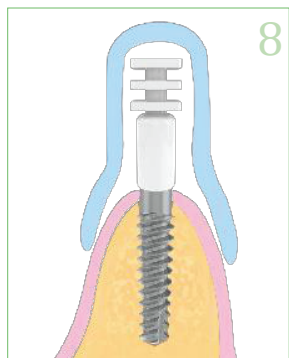

Aviso

Las descripciones anteriores no son suficientes para la aplicación inmediata del Sistema de Implantes RatioPlant®. Recomendamos que la introducción en el manejo del Sistema RatioPlant® sea dada por un cirujano experimentado. Básicamente, el Sistema de Implantes RatioPlant® sólo debiera ser usado por odontólogos, implantólogos y técnicos dentales capacitados.

Los errores metodológicos pueden resultar en la pérdida de los implantes y en daños en el hueso periimplantado. La manipulación y aplicación de nuestros productos están fuera de nuestro control y son responsabilidad de cada usuario. Cualquier responsabilidad por lo daños causados en este caso queda excluida.

Por favor, consulte también la información sobre la seguridad, responsabilidad y garantía en la página 35.

Brocas

Seguridad y Responsabilidad

- El corte de los materiales de hueso duro y sustancias dentales puede resultar en una pérdida prematura del afilado. Por lo tanto, después de cada uso comprobar que las brocas no estén desafiladas o dañadas y reemplazarlas cuando sea necesario.
- Para evitar la fractura del instrumento, se debe respetar la velocidad especificada.
- Precaución: Puede existir riesgo de lesiones causadas por las cuchillas cortantes de la broca o riesgo de lesiones por torcedura o deslizamiento de la broca. El usuario se obliga a comprobar el producto bajo su propia responsabilidad antes de su uso a conveniencia y las posibles aplicaciones para los fines previstos. El uso de la broca es responsabilidad del usuario.
- Directrices para la frecuencia de uso: > 10 - 20 x (si no hay desgaste evidente es posible seguir utilizandolo).

Fresa Cabeza de Rosa 23	5010323340	
Fresa Cabeza de Rosa 31	5010335340	
Fresa Cabeza de Rosa 35	5010340340	
Fresa Cabeza de Rosa 40	5010350340	
Broca Piloto 15	5010315340	
Broca Espiral 24	5010324374	
Broca Espiral 28	5010328374	
Broca Espiral 30	5010330376	
Broca Espiral 32	5010332376	
Broca Espiral 35	5010335377	
Broca Espiral 38	5010338378	
Broca Espiral 45	5010345382	

Broca Espiral 50	5010350382	
Broca Espiral 55	5010355382	
Broca Espiral 24 L11,5mm	5010324375	
Broca Espiral 28 L11,5mm	5010328375	
Broca Espiral 30 L11,5mm	5010330377	
Broca Espiral 32 L11,5mm	5010332377	
Broca Espiral 35 L11,5mm	5010335378	
Broca Espiral 38 L11,5mm	5010338379	
Broca Espiral 45 L11,5mm	5010345383	
Broca Espiral 50 L11,5mm	5010350383	
Avellanador Standard	5010342260	
Avellanador Largo	5010360268	

Topes de Broca

Para cada implante RatioPlant® Avantgarde hay una broca final correspondiente:

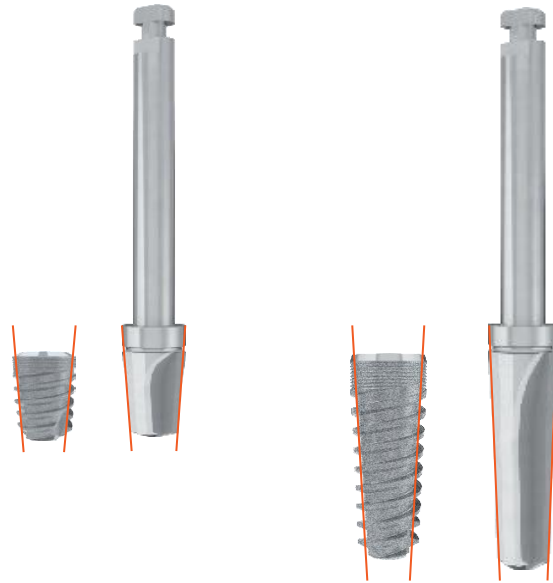

3.8/080	5010307020	5.0/080	5010307008
3.8/100	5010307021	5.0/100	5010307009
3.8/115	5010307022	5.0/115	5010307010
3.8/130	5010307023	5.0/130	5010307011
3.8/160	5010307024	5.0/160	5010307012
4.2/080	5010307001	6.0/080	5010307013
4.2/100	5010307002	6.0/100	5010307014
4.2/115	5010307003	6.0/115	5010307015
4.2/130	5010307004	6.0/130	5010307016
4.2/160	5010307005	6.0/160	5010307017
4.2/080	5010307006	6.0/115	5010307018
4.2/100	5010307007	6.0/130	5010307019





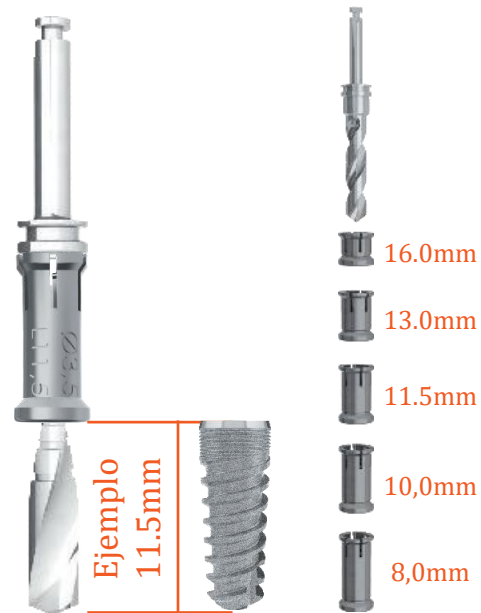











Todos los topes de broca están disponibles para los diámetros de 3.5 mm y 5.5 mm respectivamente, en longitudes de 8.0 mm, 10.0 mm, 11.5 mm, 13.0 mm y 16.0 mm, correspondientes a los implantes RatioPlant®. El ejemplo de abajo ilustra esto con referencia a un implante RatioPlant® Avantgarde con una longitud de 11.5 mm.









Se inserta el tope en la broca hasta que haga click. Los topes de broca son fáciles de cambiar y limpiar.

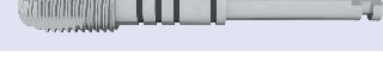

Topes de broca Ø3.5-L8.0	5012307020	
Topes de broca Ø3.5-L10.0	5012307021	
Topes de broca Ø3.5-L11.5	5012307022	
Topes de broca Ø3.5-L13.0	5012307023	
Topes de broca Ø3.5-L16.0	5012307024	
Topes de broca Ø5.5-L8.0	5012307025	
Topes de broca Ø5.5-10.0	5012307026	
Topes de broca Ø5.5-L11.5	5012307027	
Topes de broca Ø5.5-L13.0	5012307028	
Topes de broca Ø5.5-L16.0	5012307029	

Herramientas / Instrumentos

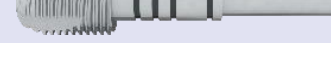
Adaptador hexagonal para trinquete corto	5012302003	
Adaptador hexagonal para trinquete largo	5012302004	
Adaptador hexagonal para motor corto	5012302001	
Adaptador hexagonal para motor largo	5012302002	
Desarmador hexagonal para motor corto	5012301001	
Desarmador hexagonal para motor largo	5012301002	
Desarmador hexagonal para trinquete corto	5012301003	
Desarmador hexagonal para trinquete largo	5012301005	
Extensor de broca	5010308001	
Desarmador hexagonal para mano corto	5012301004	
Desarmador hexagonal para mano largo	5012301006	
Pin paralelo	5012332240	
Medidor de profundidad 2.2	5012307001	
Medidor de profundidad 3.3	5012307002	
Medidor de profundidad 3.6	5012307003	
Medidor de profundidad 4.3	5012307004	
Medidor de profundidad 5.3	5012307005	

Trinquete con torque	5012303002	
ISO insertador para trinquete taladro	5012303003	
Insertador cuadrado para trinquete	5012303004	
Machuelo 3.8	5001307011	
Machuelo 4.2	5001307012	
Machuelo 5.0	5001307013	
Machuelo 6.0	5001307014	
Cortador de encía 3.5	5012307010	
Cortador de encía 4.2	5012307011	
Cortador de encía 5.0	5012307012	
Cortador de encía 6.0	5012307013	

Herramientas Multiplex

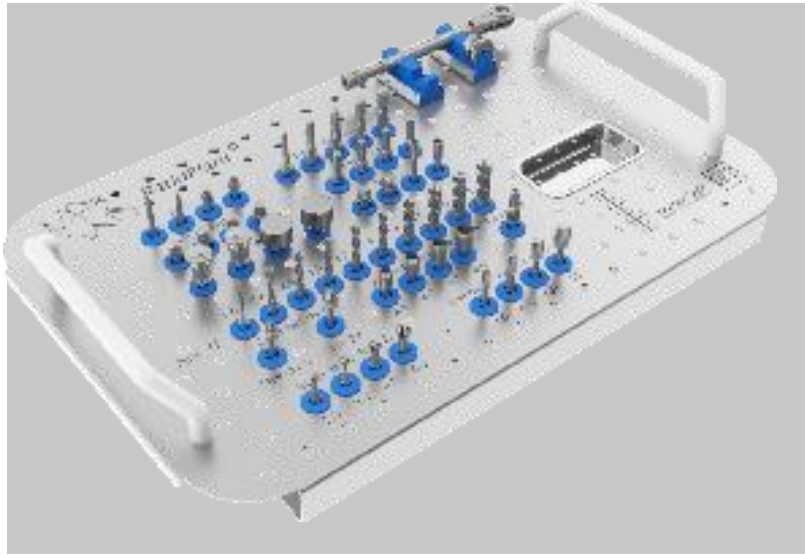

Herramientas para Single

Insertador cuadrado para mano corto	5012302011	
Insertador cuadrado para mano largo	5012302012	
Insertador cuadrado para motor corto	5012302015	
Insertador cuadrado para motor largo	5012302016	
Insertador cuadrado para trinquete corto	5012302013	
Insertador cuadrado para trinquete largo	5012302014	

Mango Multiplex	5012301007	
Osteotomo para Mango Multiplex convexo 3.0	5012301010	<p>Convexo</p>
Osteotomo para Mango Multiplex convexo 3.4	5012301011	
Osteotomo para Mango Multiplex convexo 4.0	5012301012	
Osteotomo para Mango Multiplex convexo 5.2	5012301013	
Osteotomo para Mango Multiplex concavo 3.0	5012301020	
Osteotomo para Mango Multiplex concavo 3.4	5012301021	<p>Concavo</p>
Osteotomo para Mango Multiplex concavo 4.0	5012301022	
Osteotomo para Mango Multiplex concavo 5.2	5012301023	
Osteotomo punzón para Mango Multiplex 2.5	5012301023	<p>Punzón</p>

Capas Cicatrizantes

Después de la inserción del implante se emplea el tornillo de cierre Standard o Large. Después del periodo de curación de 4-6 meses, dependiendo de la situación, se expande la encía al diámetro deseado mediante capas cicatrizantes, en preparación para tomar la impresión y hacer la rehabilitación protésica. Por lo que, las capas cicatrizantes son usadas cronológicamente. Para indicaciones individuales de las capas cicatrizantes de PEEK Standard o Large pueden ser personalizadas directamente.

Capa cicatrizante paralela - Mini Ø 3 mm Altura 3 - 4.5 - 6 mm	5011106022 5011106023 5011106024 5011106025	
Capa cicatrizante paralela - Standard Ø 4 mm Altura 3 - 4.5 - 6 mm	5011106003 5011106004 5011106005 5011106006	
Capa cicatrizante paralela - Large Ø 5,5 mm Altura 3 - 4.5 - 6 mm	5011106007 5011106008 5011106009 5011106010	
Capa cicatrizante cónica - Standard Ø 5 mm Altura 3 - 4.5 - 6 mm	5011106011 5011106012 5011106013 5011106014	
Capa cicatrizante cónica - Large Ø 6,3 mm Altura 3 - 4.5 - 6 mm	5011106015 5011106016 5011106017 5011106018	
Capa cicatrizante individual Peek Standard Ø Large Ø	5011206001 5011206002	

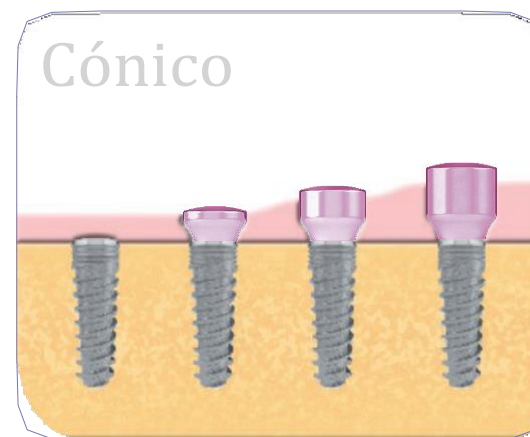
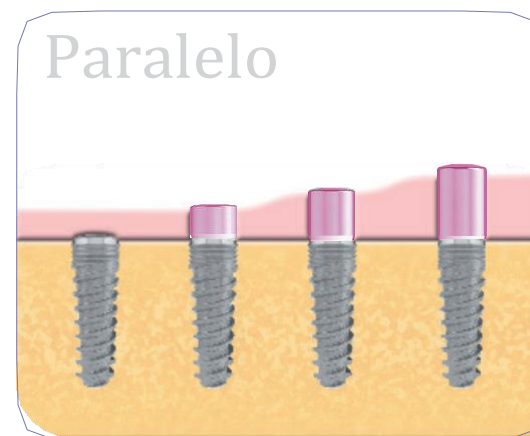

Kits de Instrumentos

Contenedor	5013904040
------------	------------

Contenedor con Bandeja	5013904020
------------------------	------------

Kit Completo, incluye Bandeja y Herramientas Avantgarde, Classic	5013904050
--	------------

Contenedor del Kit de Arranque	5013904072
--------------------------------	------------

Kit de Arranque, incluye Bandeja y Herramientas Classic	5013904072-1
---	--------------

Kit de Arranque, incluye Bandeja y Herramientas Avantgarde	5013904071-2
--	--------------

Kit de Arranque, incluye Bandeja y Herramientas Single	5013904072-3
--	--------------

Kit de Brocas Finales Avantgarde	5013904072-4
----------------------------------	--------------



Instrucciones de Mantenimiento

Instrucciones de Mantenimiento RatioPlant®
según la norma DIN EN ISO 17664:2004
Documento No. 5014101120 - Revisión 07/2012

Generalidades

Fabricante

HumanTech Germany GmbH
Gewerbestr. 5
D-71144 Steinenbronn/Germany



PRODUCTOS

Esta declaración de mantenimiento se aplica a todo los instrumentos dentales reutilizables comercializados por HumanTech que han sido clasificados como “dispositivos médicos semi-críticos o críticos” tras una evaluación de riesgos, de acuerdo a las recomendaciones generales del Instituto Robert Koch (RKI) y el Instituto Federal de Medicamentos y Dispositivos Médicos (BfArM) en la Gazette Federal de Salud 1 1/2001. El operador es responsable de la correcta clasificación de los dispositivos médicos y de su especificación en el tipo de proceso e implementación. Para su uso práctico, esterilización y almacenamiento, HumanTech recomienda usar la bandeja correspondiente al caso, ya sea cirugía, protésico u osteotómos. Las bandejas proporcionan espacio para todos los instrumentos y ha sido validadas para el mantenimiento de los mismos.

Los dispositivos médicos marcados con un sólo uso por HumanTech están excluidos de cualquier mantenimiento.

MATERIALES

- Instrumentos de titanio y acero inoxidable (anillos de silicon).
- Contedores: aluminio, acero inoxidable y silicon.

INFORMACIÓN IMPORTANTE

- Los instrumentos RatioPlant® son entregados sin esterilizar y deben ser sujeto a un proceso de tratamiento completo antes de su uso inicial y después de cada aplicación.
- El mantenimiento de los dispositivos médicos que son reesterilizados debe ser hecho únicamente por personal capacitado.
- El personal que tiene contacto con los instrumentos médicos con potencial contaminación debe tomar precauciones y usar equipo de seguridad apropiado.
- Las bandejas para cirugía y protésica no están diseñadas para usarse como “bandejas de lavado” en el desinfectador térmico. Debe garantizarse un flujo libre en todos los instrumentos.

LIMITACIÓN DEL MANTENIMIENTO

El mantenimiento frecuente bajo las condiciones recomendadas causa poco daño sobre los productos. La vida de los productos es normalmente determinada por el desgaste y los daños causados por el uso y tratamiento.

RESPONSABILIDAD

Hacer caso omiso a los procedimientos de las presentes instrucciones, la aplicación inadecuada del mantenimiento o la falta de documentación del tratamiento de los instrumentos dentales, excluye de cualquier responsabilidad a HumanTech. Las instrucciones de operación pueden ser usadas sólo como guía para la orientación. Este documento está sujeto a cambios sin previo aviso.

INSTRUCCIONES DE PREPARACIÓN

EN EL LUGAR DE USO

- Los residuos de la superficie de los instrumentos usados deben ser removidos inmediatamente después de completar el empleo de estos. Puede emplearse un paño o toalla de papel e inmediatamente después un cepillo suave bajo el chorro de agua.
- No se permite secar los instrumentos contaminados antes del mantenimiento.

PREPARACIÓN PARA LA LIMPIEZA

- Asegúrese que los instrumentos contaminados son limpiados individualmente y desinfectados inmediatamente después de su uso.
- Los instrumentos no usados y sin contaminar pueden permanecer en la bandeja durante el proceso de limpieza y desinfección.
- Las bandejas de instrumentos y las bandejas para lavar no deben ser sobrelenadas.

LIMPIEZA

- Se recomienda el uso de un agente de limpieza enzimático con un pH neutro.
- No deben usarse solventes, agentes limpiadores abrasivos, cepillos de alambre o estropajos gruesos.
- Enjuagar a fondo bajo el chorro de agua es necesario para remover todos los residuos durante la limpieza.

DESINFECCIÓN

- La desinfección debe hacerse usando un desinfectador térmico o manualmente.
- Solo deben usarse desinfectantes adecuados, en la lista VAH se proporcionan los empleados para la desinfección de instrumentos.
- La información del fabricante de dosis, tiempo de exposición y temperatura deben ser considerados. Sólo se deben usar las soluciones recién preparadas.
- Los instrumentos deben ser enjuagados a fondo con agua limpia después de la desinfección manual.

SECADO

- Un secado cuidadoso después de la limpieza y desinfección reduce los residuos de la superficie de los instrumentos a un nivel no crítico.
- Secar con aire comprimido es recomendado por la RKI.
- Una temperatura de 93°C no debe excederse si el secado toma parte de un ciclo de limpieza y desinfección automática.

MANTENIMIENTO, INSPECCIÓN Y ENSAYO

- Realizar una inspección visual de la limpieza, los daños y el desgaste en todos los instrumentos.
- El proceso de tratamiento debe ser repetido si los instrumentos no están en condiciones satisfactorias.
- Los instrumentos con trinquete y articulación deben tener libre movimiento y dar servicio en caso necesario.
- Descartar instrumentos con daños o defectos.
- Asegúrese que los hojales de silicon y los portainstrumentos están intactos y en posición correcta.

- Asegúrese que los cerrojos y manijas están en buenas condiciones y seguros.

EMPAQUE

- Para una esterilización óptima, se deben ordenar los instrumentos de la manera designada en las bandejas, de tal forma que los instrumentos sobresalgan de los soportes.
- Los procedimientos deben completarse para los instrumentos que se esterilizan individualmente.
- Se debe usar un material de empaque estándar.
- Las bolsas deben ser lo suficientemente grandes para que el sello no se rompa.
- Se debe usar un proceso de empaque validado (según la norma DIN EN 556).

ESTERILIZACIÓN

Los instrumentos reusables de RatioPlant® deben ser esterilizados o re-esterilizados en autoclave antes de su uso, utilizando un proceso validado de esterilización por vapor. Los parámetros correctos del proceso con respecto a la temperatura de esterilización y tiempo de ciclo se deben tomar de las instrucciones correspondientes del fabricante de la autoclave. La esterilización debe hacerse usando vapor en condiciones proporcionadas en la norma ISO 17665-1. El uso de la esterilización flash no es recomendada. Los parámetros mínimos recomendados son los siguientes:

- Vapor en pre-vacío a 132°C ≥ 5 minutos
- Vapor en pre-vacío a 121°C, 20 minutos

A continuación, en casos generales, los instrumentos se dejan secar por lo menos 40 minutos.

Documente las fechas de esterilización (estéril/Lote/fecha) en el empaque. Los procesos que no son recomendados, se pueden llevar a cabo pero deben ser completamente validados por el usuario.

ALMACENAMIENTO

- Colocar las bandejas en el estante o rejillas de que forma que las tapas queden hacia arriba. Esto permite un buen secado. Las bandejas están diseñadas de modo que el agua puede correr libremente en esta posición.
- A las bandejas se les debe dar suficiente tiempo para secarse después de abrir las puertas de la autoclave. Colocar las bandejas en posición adecuada que permita la circulación de aire suficiente hasta que estén completamente frías. Se puede producir condensación, si la bandeja no se ha enfriado completamente.
- Vea la guía de recomendaciones de acuerdo a la norma DIN

58953 partes 7-9, correspondientes al tipo de empaque y periodo de almacenamiento para el lugar respectivo de almacenamiento.

INFORMACIÓN ADICIONAL

El personal que lleva a cabo el tratamiento es responsable de asegurarse que el mantenimiento está hecho usando el equipo, los materiales y el personal que facilite obtener los resultados requeridos. Esto normalmente requiere que los procesos sean validados y regularmente supervisados. Cualquier variación en las instrucciones proporcionadas por el personal que lleva a cabo el tratamiento debe ser evaluada en eficacia y posibles efectos adversos.

Además, por favor, anote que las recomendaciones de RKI publicadas en la Gazeta Federal de Salud 4/2006 y en algunas normas nacionales relacionadas con el tratamiento deben ser consideradas.

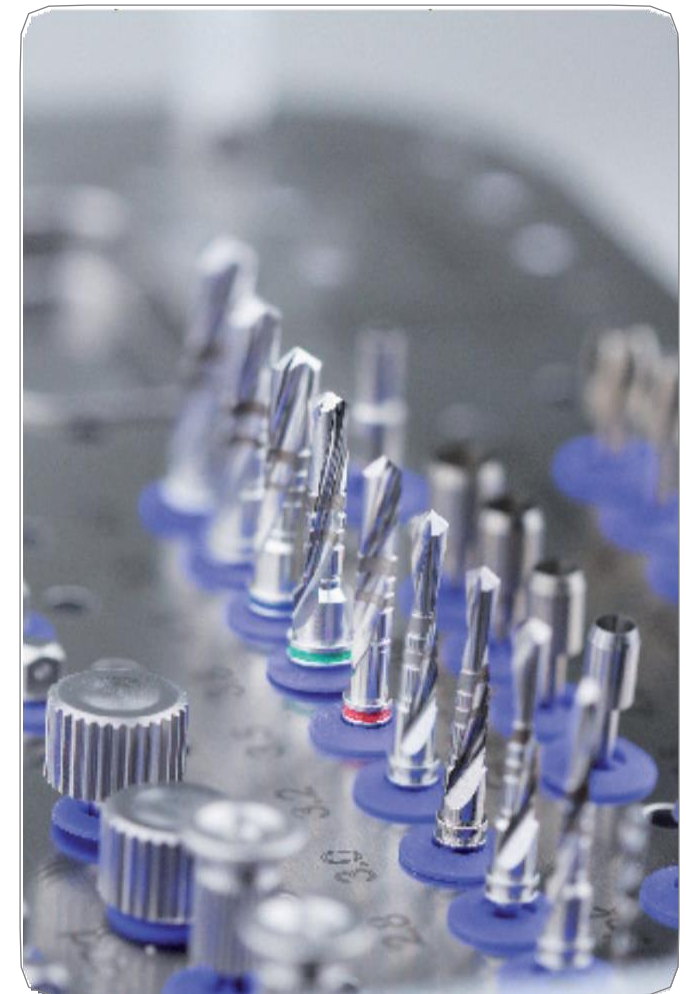

Auxiliares

Recomendaciones de perforación para todos los sistemas

The image displays three overlapping catalogs for HumanTech Medical Devices drill bits. Each catalog provides technical specifications and usage instructions for different implant systems.

Single System:
Protocólo de Perforación Implantes RatiforPlant® Documento No. 5014200112 Revisión 09/2013
Herramienta: Fresa para Ø 2.3, 1.5, 4.0
Broca para 3.0, 3.5
Herramienta: Broca para 3.0, 3.5
Herramienta: Broca para 3.0, 3.5

Classic System:
Protocólo de Perforación Implantes RatiforPlant® Documento No. 5014200112 Revisión 09/2013
Herramienta: Fresa para Ø 2.3, 1.5, 4.0
Broca para 3.2, 3.8, 4.2
Herramienta: Broca para 3.2, 3.8, 4.2

Avantgarde System:
Protocólo de Perforación Implantes RatiforPlant® Documento No. 5014200112 Revisión 09/2013
Herramienta: Fresa para Ø 2.3, 1.5, 4.0
Broca para 3.2, 3.8, 4.2, 5.0, 6.0
Herramienta: Broca para 3.2, 3.8, 4.2, 5.0, 6.0

Usage Instructions:
★ Uso en línea cortical en top de B.
Para crecer el dabo en el ligto.
Las marcas de profundidad en A.
HumanTech Mexico - Rio Macac

Technical Specifications:
Herramienta: Fresa para Ø 2.3, 1.5, 4.0
Broca para 3.2, 3.8, 4.2, 5.0, 6.0
Herramienta: Broca para 3.2, 3.8, 4.2, 5.0, 6.0

Contact Information:
HumanTech Mexico - Rio Macac - 212-3 Col. Azca de Valle Mexico, D.F. - Mexico
Teléfono: +52 (55) 5534-4829 - Fax: +52 (55) 5534-5945 - Email: info@humantech-solutions.mx

Planillas de rayos X para todos los sistemas

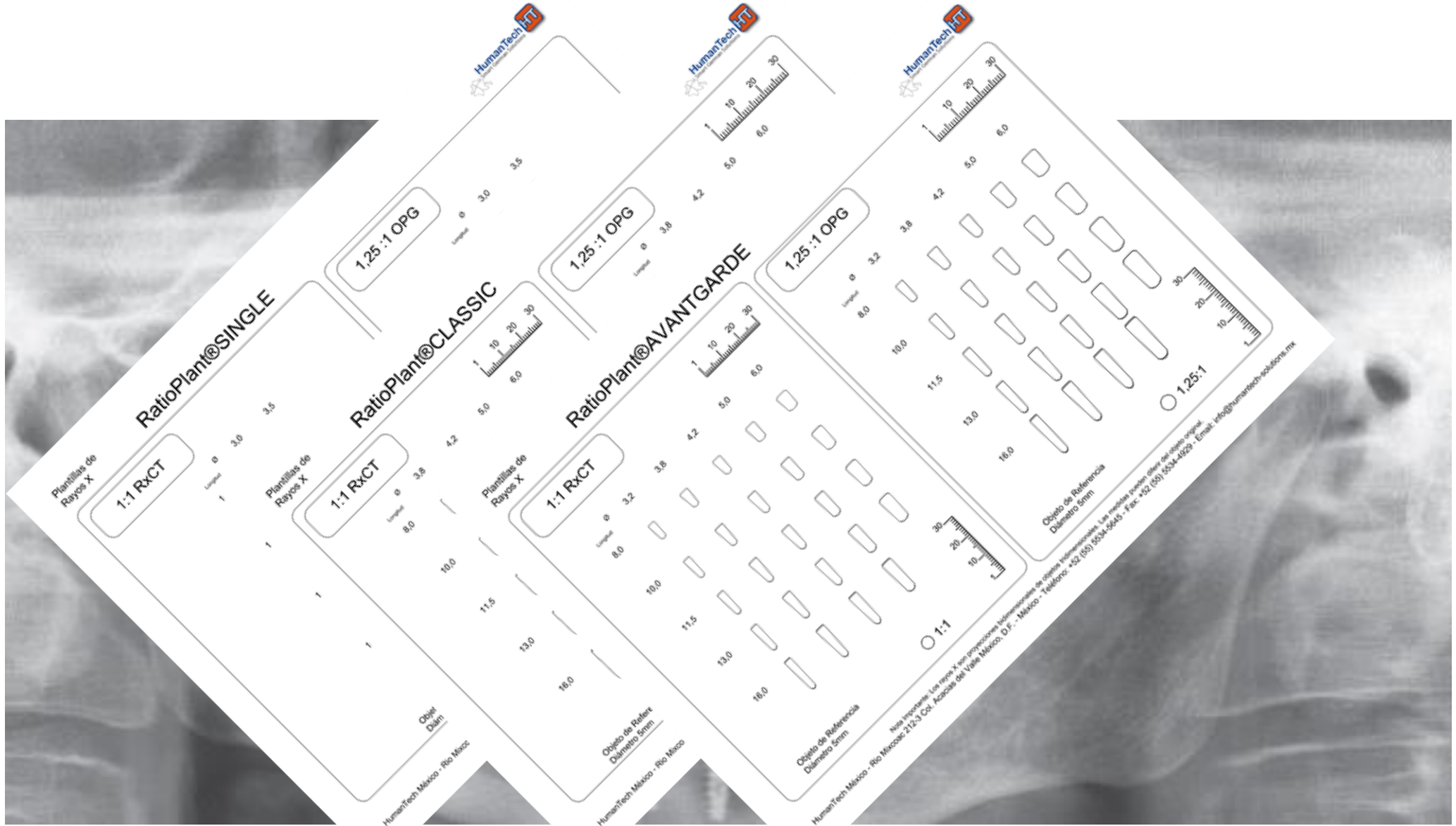



Componentes Protésicos Mini

Tornillo de prótesis normal	5011109001	
-----------------------------	------------	---

Tornillo de laboratorio	5011109004	
-------------------------	------------	---

Tornillo de prótesis ZiO	5011109005	
--------------------------	------------	---

Tornillo de impresión largo	5011109006	
-----------------------------	------------	--

Poste de impresión abierto Mini Incluye tornillo de impresión largo	5011105030	
--	------------	--



Poste de impresión cerrado Mini	5011105031	
---------------------------------	------------	---

Análogo de laboratorio Mini	5011110000	
-----------------------------	------------	---

Pilar Ti 0 cónico Mini H1 Pilar Ti 0 cónico Mini H2 Pilar Ti 0 cónico Mini H3 incluye tornillo protésico	5011110170 5011110270 5011110070	
---	--	---

Pilar Ti 15 angulado Mini H1 Pilar Ti 15 angulado Mini H2 Pilar Ti 15 angulado Mini H3 incluye tornillo protésico	5011110180 5011110280 5011110080	
--	--	---

Pilar Ti 25 angulado Mini H1 Pilar Ti 25 angulado Mini H2 Pilar Ti 25 angulado Mini H3 incluye tornillo protésico	5011110190 5011110290 5011110090	
--	--	---

Pilar quick Mini incluye tornillo protésico	5011110009	
Capa de plástico Mini	5011210061	

Mini

mm	h1	h2	h3
h	9.6	11.0	13.0
hl	2.5	4.0	5.5
hb	1.5	2.5	4.5
d1	3.25		
d2	4.25		

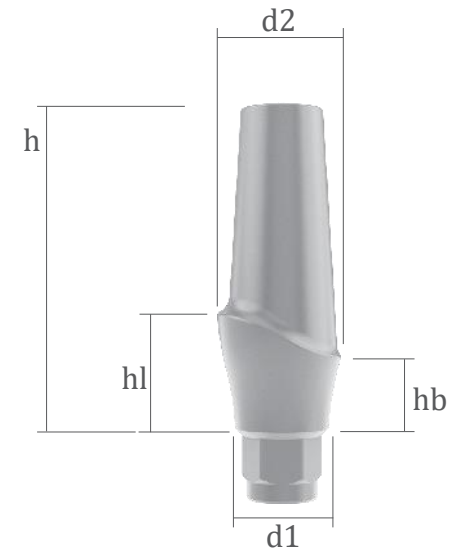

AVANTGARDE Mini



Ø 3.2

Plataforma - Mini

diámetro del implante de 3.2mm

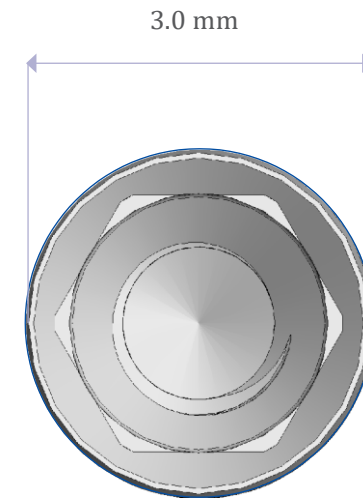

Componentes Protésicos Standard

Tomillo de prótesis normal	5011109001	
----------------------------	------------	---

Tomillo de laboratorio	5011109004	
------------------------	------------	---

Tomillo de prótesis ZiO	5011109005	
-------------------------	------------	---

Tomillo de impresión largo	5011109006	
----------------------------	------------	---

Poste de impresión abierto Standard incluye tornillo de impresión largo	5011105001	
---	------------	--

Poste de impresión cerrado Standard incl. tornillo de prótesis y capa de transferencia	5011105005	
--	------------	---

Capa de transferencia	5011105003	
-----------------------	------------	--

Análogo de laboratorio Standard	5011110001	
---------------------------------	------------	---

Pilar Ti 0 cónico Standard H1 Pilar Ti 0 cónico Standard H2 Pilar Ti 0 cónico Standard H3 incluye tornillo de prótesis	5011110120 5011110220 5011110020	
---	--	---

Pilar Ti 15 angulado Standard H1 Pilar Ti 15 angulado Standard H2 Pilar Ti 15 angulado Standard H3 incluye tornillo de prótesis	5011110130 5011110230 5011110030	
--	--	---

Pilar Ti 25 angulado Standard H1 Pilar Ti 25 angulado Standard H2 Pilar Ti 25 angulado Standard H3 incluye tornillo de prótesis	5011110140 5011110240 5011110040	
--	--	---

Pilar quick Standard incluye tornillo de prótesis Capa de plástico	5011110010 5011210060	
--	--------------------------	---

Pilar ZiO 0 cónico Standard estético Pilar ZiO 15 angulado Standard estético Pilar ZiO 25 angulado Standard estético incluye tornillo de prótesis ZiO	5011410022 5011410032 5011410042	
--	---	---

Standard

mm	h1	h2	h3
h	9.6	11.0	13.0
h1	2.5	4.0	5.5
hb	1.5	2.5	4.5
d1	3.75		
d2	4.38		

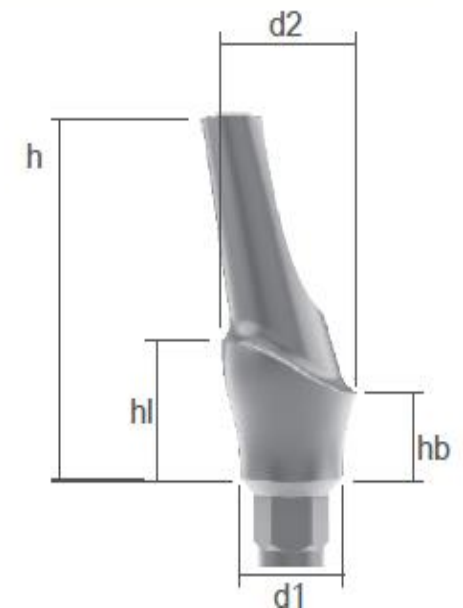

Pilar para oro Standard	5011510001	
Pilar para oro hexagonal Standard	5011510002	
Pilar de plástico Standard	5011210001	
Pilar de plástico hexagonal Standard	5011210002	
Pilar de PEEK provisional Standard	5011610101	
Pilar Ti provisional Standard	5011110101	
Pilar Ti adhesivo Standard	5011110050	

Plataforma - Standard

diámetro del implante de 3.8mm y 4.2mm

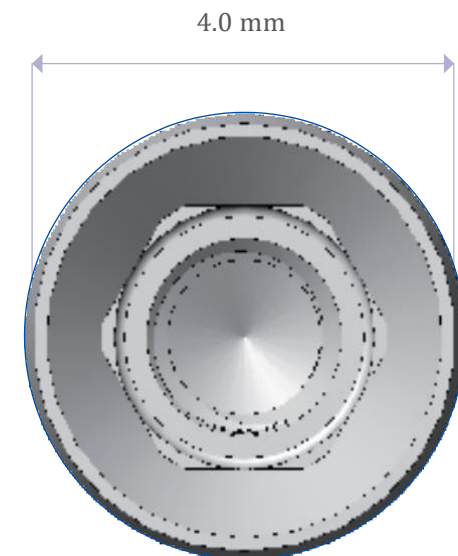

∅ 3.8 y 4.2

Componentes Protésicos Large

Tomillo de prótesis normal	5011109001	
----------------------------	------------	---

Tomillo de laboratorio	5011109004	
------------------------	------------	---

Tomillo de prótesis ZiO	5011109005	
-------------------------	------------	---

Tomillo de impresión largo	5011109006	
----------------------------	------------	---

Poste de impresión abierto Large incluye tornillo de impresión largo	5011105002	
--	------------	---

Poste de impresión cerrado Large incl. tornillo de prótesis y capa de transferencia	5011105006	
---	------------	---

Capa de transferencia	5011105003	
-----------------------	------------	---

Análogo de laboratorio Large	5011110002	
------------------------------	------------	---

Pilar Ti 0 cónico Large H1 Pilar Ti 0 cónico Large H2 Pilar Ti 0 cónico Large H3 incluye tornillo de prótesis	5011110121 5011110221 5011110021	
--	--	---

Pilar Ti 15 angulado Large H1 Pilar Ti 15 angulado Large H2 Pilar Ti 15 angulado Large H3 incluye tornillo de prótesis	5011110131 5011110231 5011110031	
---	--	---

Pilar Ti 25 angulado Large H1 Pilar Ti 25 angulado Large H2 Pilar Ti 25 angulado Large H3 incluye tornillo de prótesis	5011110141 5011110241 5011110041	
---	--	---

Pilar quick Large incluye tornillo de prótesis Capa de plástico	5011110011 5011210060	
---	--------------------------	---

†Pilar ZiO 0 cónico Large estético †Pilar ZiO 15 angulado Large estético †Pilar ZiO 25 angulado Large estético †incluye tornillo de prótesis ZiO	5011410023 5011410033 5011410043	
---	--	---

Large

mm	h1	h2	h3
h	9.6	11.0	13.0
hl	2.5	4.0	5.5
hb	1.5	2.5	4.5
d1	4.35		
d2	5.30		

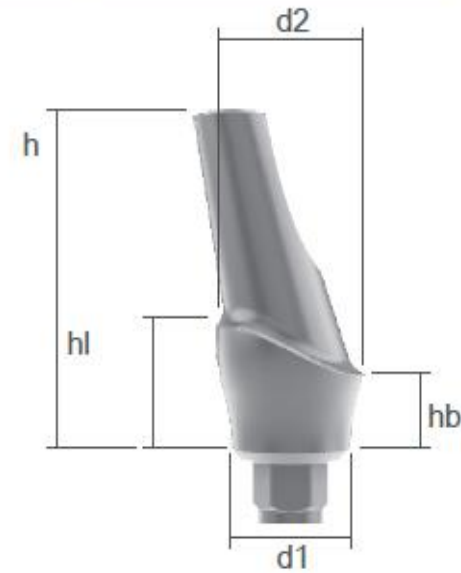

Pilar para oro Large	5011510011	
Pilar para oro hexagonal Large	5011510012	
Pilar de plástico Large	5011210010	
Pilar de plástico hexagonal Large	5011210011	
Pilar de PEEK provisional Large	5011610102	
Pilar Ti provisional Large	5011110102	
Pilar Ti adhesivo Large	5011110060	

Plataforma - Large

diámetro del implante de 5.0mm y 6.0mm

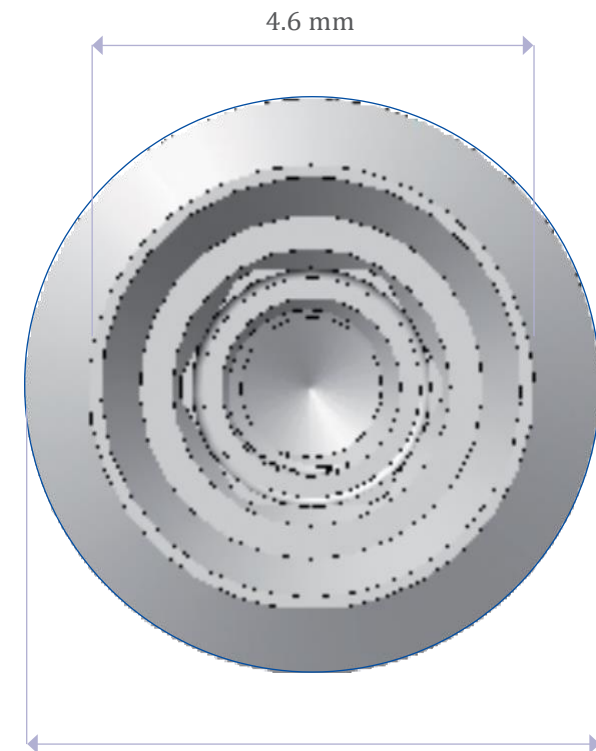

6.0 mm

(sólo implantes de 6.0mm)

∅ 5.0 y 6.0

Componentes Protésicos Single

Capa de transferencia Single	5011205051	
Análogo de laboratorio Single	5011110003	
Pilar quick oro con hexagonal Single, moldeable	5011510051	
Pilar quick Ti Single	5011110051	
Pilar quick plástico hexagonal Single	5011210052	
Pilar quick plástico Single	5011210051	

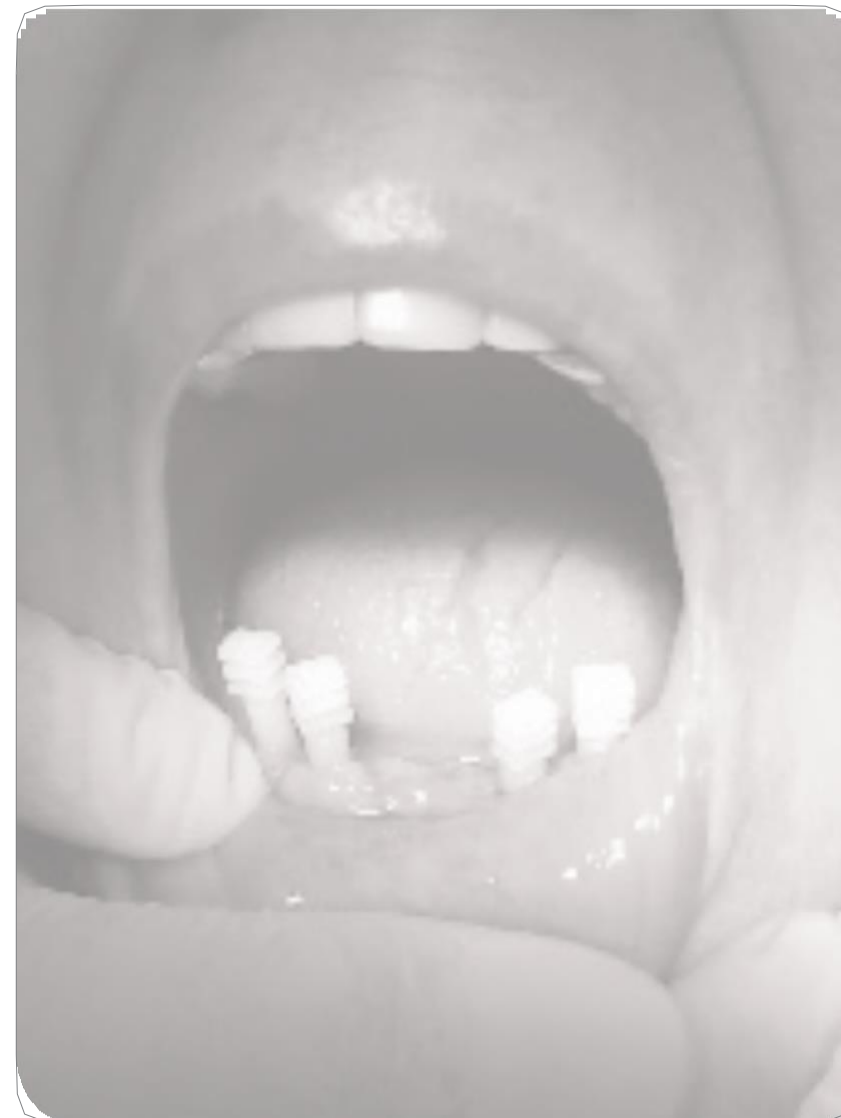

Componentes Protésicos de Dentaduras Hybridas

No disponibles en México

Kit EQuator

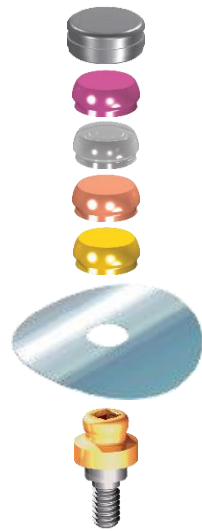

Disponible para todas las plataformas con altura de cuello de 0.5 a 7.0mm

El kit contiene:

- 1 carcasa de metal
- 4 capas plásticas de diferentes retenciones:
 - Morado - Fuerte
 - Blanco - Standard
 - Rosa - Suave
 - Amarillo - Extra suave
- 1 disco protector
- 1 pilar de implantación OT EQuator

Consúltenos sobre las posibilidades.

Kit Sphero Bloc



Disponible para todas las plataformas con altura de cuello de 0.5 a 7.0mm

El kit contiene:

- 1 carcasa de metal
- 2 capas de plástico rosa (suave)
- 3 anillos de alineación
- 1 disco protector
- 1 pilar de implantación Sphero Bloc

Consúltenos sobre las posibilidades.

Kit Sphero Flex

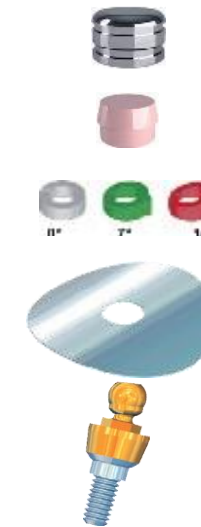

Disponible para todas las plataformas con altura de cuello de 0.5 a 7.0mm

El kit contiene:

- 1 carcasa de metal
- 2 capas de plástico rosa (suave)
- 3 anillos de alineación
- 1 disco protector
- 1 pilar de implantación Sphero Flex

Consúltenos sobre las posibilidades.

Ejemplo de aplicación

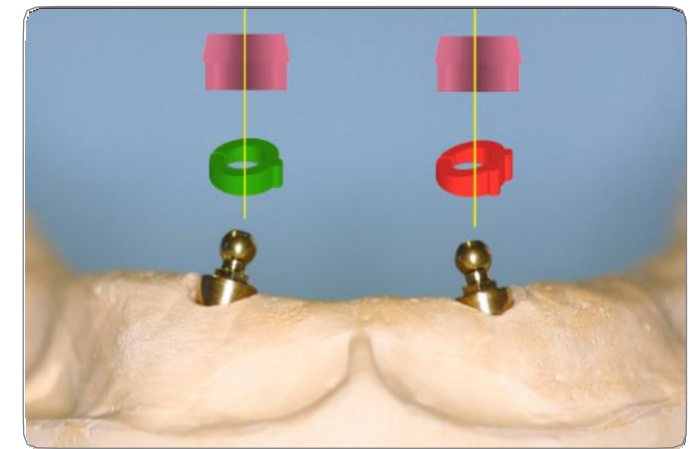
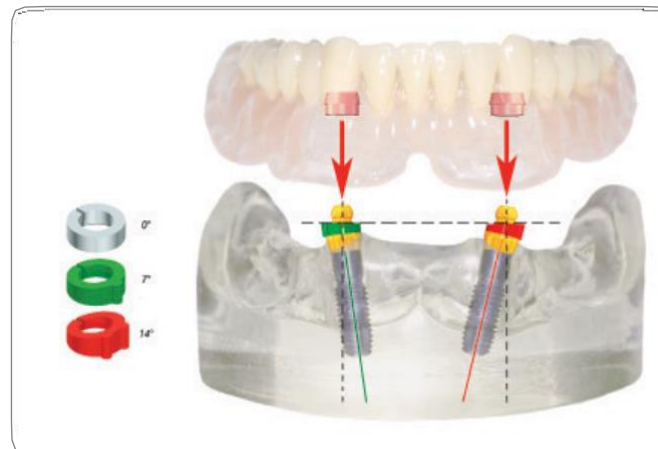
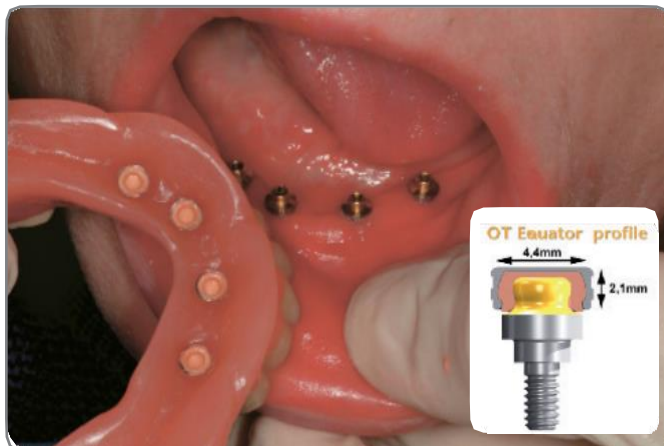

Empaque

- Todos los implantes RatioPlant® están disponibles en un nuevo empaque cilíndrico (tubo), que es, a su vez, colocado en un blister individual, de uso sencillo, seguro y con doble esterilización.
- Este empaque permite tomar el implante fácilmente del tubo con el adaptador durante la cirugía.
- Tiene etiquetas para el paciente con todos los datos pertinentes que permitan documentar el uso de los implantes.

Toma del Implante:

AVANTGARDE - CLASSIC



Toma del Implante:

SINGLE



Toma del Tornillo de cierre:



Seguridad, Responsabilidad y Garantía

Seguridad

El sistema de implantes RatioPlant® debe ser usado sólo bajo la guía y recomendaciones de HumanTech Germany GmbH.

El uso de componentes que no corresponden a las piezas originales del sistema afecta su funcionamiento y nos excluye de toda responsabilidad. La consulta de aplicación de nuestros productos se hace de forma oral y en eventos de demostración. Que corresponde al estado de conocimiento actual de la distribución de nuestros productos. Esto no exime al usuario de su obligación con el producto, en cada caso, de comprobar las condiciones de uso sugerido antes de su aplicación. El proceso y aplicación de los productos es bajo responsabilidad de usuario. La responsabilidad por el daño resultante por el uso y aplicación del producto nos excluye.

Como parte de nuestras condiciones generales, confirmamos la calidad de nuestros productos conforme a la certificación CE, según el estado actual de la ciencia y la tecnología.

Distribución

Los productos sólo son suministrados a dentistas, médicos, cirujanos, implantólogos, técnicos dentales, clínicas y laboratorios dentales.

Reposición

El retiro de los productos sólo puede hacerse como parte de un intercambio. Las condiciones para el cumplimiento son:

1. Dos años antes del final de la esterilidad (fecha de caducidad).
2. En buen estado, sin modificación a simple vista y en el empaque original.

Simbología

de acuerdo con DIN EN 980:2008-08



Fabricante



Fecha de fabricación



Fecha de caducidad



Número de referencia



Número de lote



Esterilización por radiación



No reusarse



No usar cuando el empaque este dañado



Mantener en lugar seco



No re-esterilizar



Atención, leer instrucciones de uso anexas



Advertencias

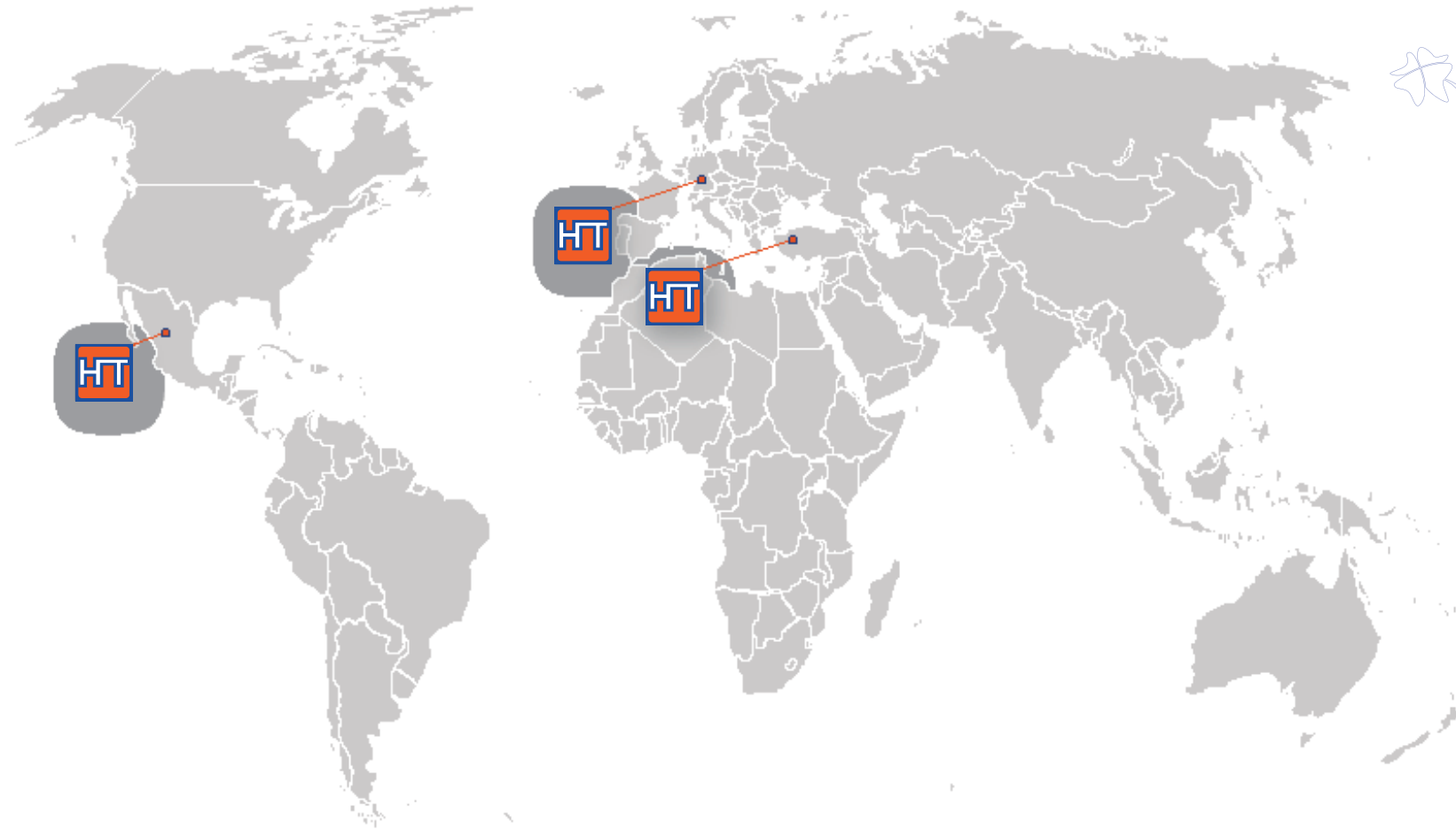

Lic. Agustin González S.

Oficina: 55-5780-3820

WhatsApp: 55-6788-4015



www.ratioplant.com.mx
www.jucardental.com.mx

